

Hình 1. Gợi ý cách bày mẫu vẽ

I - QUAN SÁT, NHẬN XÉT (H.1)

- *Cái bình đựng nước*

+ Cái bình gồm có : nắp, tay cầm, thân ...

+ Cái bình ở dưới đường tầm mắt nên nhìn thấy nắp bình là hình bầu dục.

+ Miệng bình rộng hơn đáy.

+ Độ đậm nhạt ở thân bình chuyển tiếp nhẹ nhàng, tạo khối tròn.

- *Cái hộp*

+ Cái hộp được đặt chéo.

+ Nhìn thấy 3 mặt hộp.

+ Độ đậm nhạt ở hộp rõ ràng hơn ở bình đựng nước.

II - CÁCH VẼ

1. Nhìn mẫu, ước lượng chiều cao so với chiều ngang rộng nhất (cả bình và hộp), vẽ phác khung hình vào trang giấy sao cho vừa phải hợp lí (H.2a).
2. Tìm khung hình của từng vật mẫu (H.2b).
3. Tìm tỉ lệ các bộ phận :
 - Ước lượng chiều cao của cái bình và cái hộp (kể cả phần nắp bình, mặt hộp) ;
 - Ước lượng phần nắp bình, phần mặt hộp (nhìn thấy), phần đáy bình (so với chiều cao của cái bình) ;
 - Ước lượng chiều ngang của đáy bình, của hai mặt hộp (so với chiều ngang toàn bộ).
4. Vẽ phác các nét chính hình của cái bình và cái hộp bằng những nét thẳng, mờ (H.2c).
5. Nhìn mẫu vẽ nét chi tiết (H.2d).

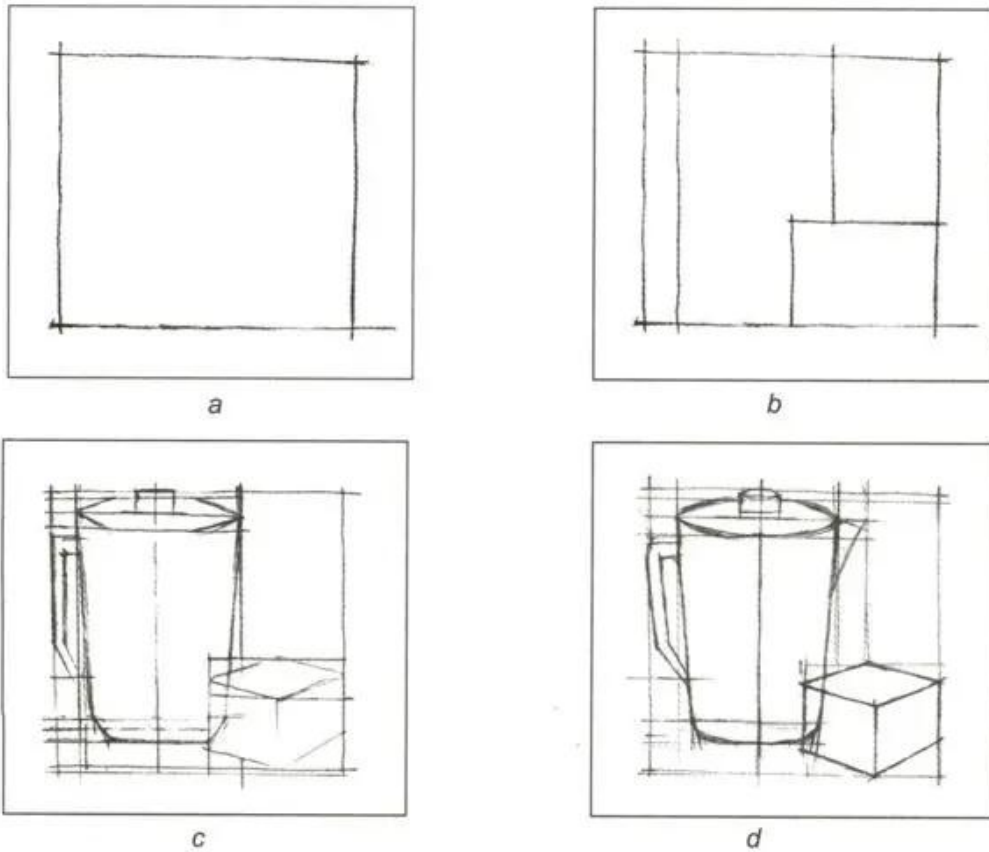

Hình 2. Các bước tiến hành vẽ mẫu có hai đồ vật

CÂU HỎI VÀ BÀI TẬP

Vẽ cái bình đựng nước và cái hộp (vẽ hình).