



*Hình 1. Cảnh vật nhìn theo phối cảnh*

## **I - QUAN SÁT, NHẬN XÉT**

Quan sát những vật cùng loại, cùng kích thước trong không gian, người ta nhận thấy :

- Ở gần : to, cao và rõ hơn.
- Ở xa : nhỏ, thấp và mờ hơn.
- Vật ở phía trước che khuất vật ở phía sau.

Đó là cách nhìn các vật theo phối cảnh.

Khi vẽ, ta cần chú ý những đặc điểm trên để các vật ở bài vẽ có gần, có xa.

## II - ĐƯỜNG TÂM MẮT VÀ ĐIỂM TỤ

### 1. Đường tâm mắt (còn gọi là *đường chân trời*)

- a) *Đường tâm mắt* là một đường thẳng nằm ngang với tầm mắt người nhìn, phân chia mặt đất với bầu trời (H.2) hay mặt nước với bầu trời (H.3), nên còn được gọi là *đường chân trời*.
- b) Ở trong tranh, *đường tâm mắt* có thể thay đổi, nó phụ thuộc vào độ cao, thấp của vị trí người vẽ.



Hình 2. Đường tâm mắt ở thấp



Hình 3. Đường tâm mắt ở cao

Khi vẽ theo mẫu, cần xác định được đường tâm mắt để vẽ hình cho đúng.  
 Ví dụ : - Đường tâm mắt ngang thân hộp (H.4a).

- Đường tâm mắt trên mặt hộp (H.4b).

- Đường tâm mắt dưới hộp (H.4c).

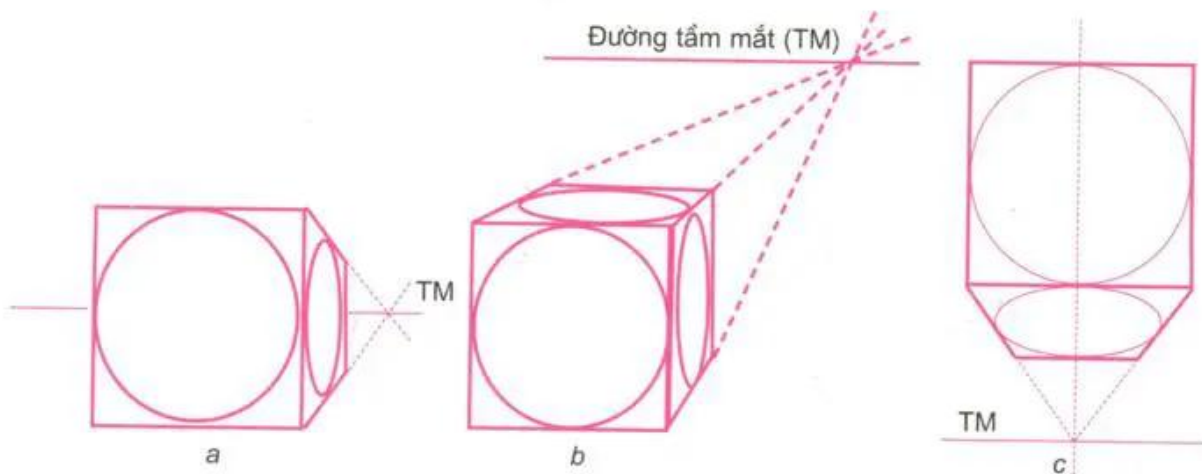

Hình 4. Đường tâm mắt

## 2. Điểm tụ

Các đường song song với mặt đất (ở hình hộp, hình trụ, nhà, đường tàu hoả ...) hướng về chiều sâu, càng xa càng thu hẹp và cuối cùng tụ ở một điểm tại đường tâm mắt, điểm đó là điểm tụ. Khi vẽ theo mẫu, cần xác định điểm tụ để vẽ hình cho đúng (H.5).

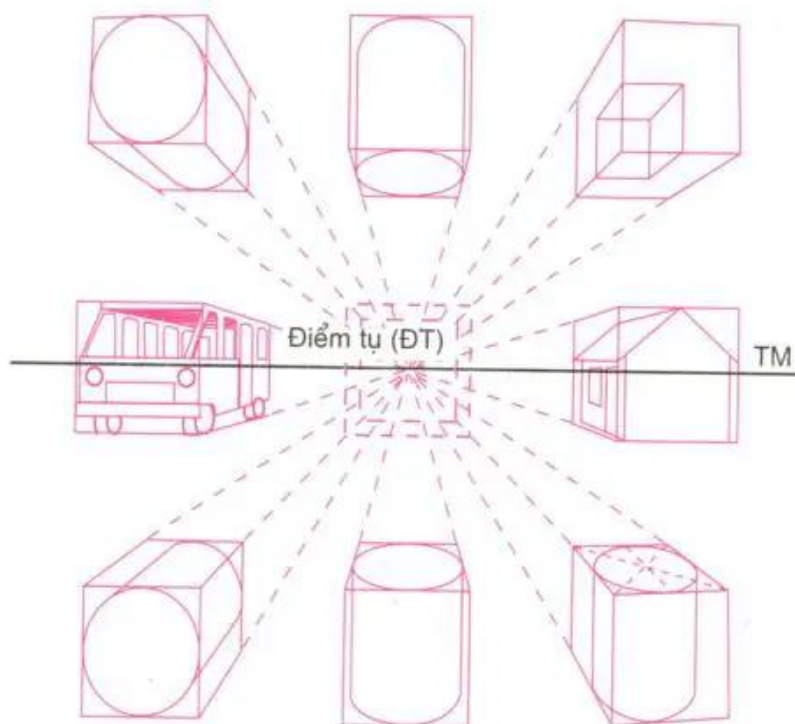

Hình 5. Điểm tụ

## CÂU HỎI VÀ BÀI TẬP

1. Quan sát con đường, hàng cây, hàng cột điện ven đường ... theo phối cảnh.
2. Đặt hình hộp ở các vị trí khác nhau và nhận xét về hình theo từng góc độ nhìn của mình.